



INSTYTUT TECHNIKI BUDOWLANEJ
PL 00-611 WARSZAWA, ul. Filtrowa 1, www.itb.pl

CZŁONEK EOTA i UEAtc



KRAJOWA OCENA TECHNICZNA ITB-KOT-2017/0040 wydanie 3

Niniejsza Krajowa Ocena Techniczna została wydana zgodnie z rozporządzeniem Ministra Infrastruktury i Budownictwa z dnia 17 listopada 2016 r. w sprawie krajowych ocen technicznych (Dz. U. z 2016 r., poz. 1968) przez Instytut Techniki Budowlanej w Warszawie, na wniosek:

Marcopol Sp. z o.o. Producent Śrub
ul. Oliwska 100, 80-209 Chwaszczyno

Krajowa Ocena Techniczna ITB-KOT-2017/0040 wydanie 3 stanowi pozytywną ocenę właściwości użytkowych poniższych wyrobów budowlanych do zamierzonego zastosowania:

Łączniki rozporowe wbijane SMM i TDN

Data ważności Krajowej Oceny Technicznej:

30 czerwca 2028 r.

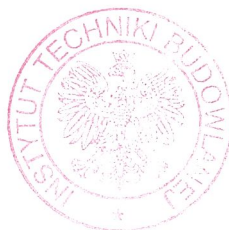

DYREKTOR
z up.
Zastępca Dyrektora
ds. Oceny Technicznej
i Harmonizacji Europejskiej

mgr inż. Anna Panek

Warszawa, 30 czerwca 2023 r.

Dokument Krajowej Oceny Technicznej ITB-KOT-2017/0040 wydanie 3 zawiera 12 stron, w tym 3 Załączniki. Krajowa Ocena Techniczna ITB-KOT-2017/0040 wydanie 3 zastępuje Krajową Ocenę Techniczną ITB-KOT-2017/0040 wydanie 2. Tekst tego dokumentu można kopiować tylko w całości. Publikowanie lub upowszechnianie w każdej innej formie fragmentów tekstu Krajowej Oceny Technicznej wymaga pisemnego uzgodnienia z Instytutem Techniki Budowlanej. Krajowa Ocena Techniczna

Instytut Techniki Budowlanej

ul. Filtrowa 1, 00-611 Warszawa

tel.: 22 825 04 71; NIP: 525 000 93 58; KRS: 0000158785

1. OPIS TECHNICZNY WYROBU

Niniejsza Krajowa Ocena Techniczna obejmuje łączniki rozporowe wbijane SMM i TDN (oznaczenie typu wyrobu), produkowane przez MARCOPOL Sp. z o.o. Producent Śrub, ul. Oliwska 100, 80-209 Chwaszczyno, w zakładach produkcyjnych w Chinach.

Łącznik rozporowy wbijany SMM składa się z tulei rozporowej, zakończonej kołnierzem, mającej rozcięcie umożliwiające rozparcie w podłożu oraz trzpienia.

Łącznik rozporowy wbijany TDN składa się z korpusu z kołnierzem oraz elementu rozporowego w postaci półokrągłego trzpienia zakończonego płaskim ścięciem, którego wbicie powoduje klinowe rozparcie w podłożu.

Tuleja łącznika SMM jest wykonana ze stopu cynku i aluminium o nazwie ZAMAK3, o charakterystycznej wytrzymałości na rozciąganie $R_m \geq 283$ MPa i granicy plastyczności $R_e \geq 221$ MPa.

Trzpień łącznika SMM jest wykonany ze stali Q195 według chińskiej normy GB/T 700-2006, o wytrzymałości na rozciąganie $R_m \geq 315$ MPa i granicy plastyczności $R_e \geq 195$ MPa oraz pokryty powłoką cynkową o grubości nie mniejszej niż 5 μm , według normy PN-EN ISO 4042:2022.

Korpus łącznika TDN jest wykonany ze stali o wytrzymałości na rozciąganie $R_m \geq 340$ MPa i granicy plastyczności $R_e \geq 195$ MPa oraz pokryty powłoką cynkową o grubości nie mniejszej niż 5 μm , według normy PN-EN ISO 4042:2018.

Trzpień łącznika TDN jest wykonany ze stali o wytrzymałości na rozciąganie $R_m \geq 720$ MPa i granicy plastyczności $R_e \geq 355$ MPa oraz pokryty powłoką cynkową o grubości nie mniejszej niż 5 μm , według normy PN-EN ISO 4042:2022.

Wymiary i asortyment łączników rozporowych wbijanych SMM i TDN podano w Załączniku A. Tolerancje wymiarów nietolerowanych łączników odpowiadają klasie tolerancji m według normy PN-EN 22768-1:1999.

2. ZAMIERZONE ZASTOSOWANIE WYROBU

Łączniki rozporowe wbijane SMM są przeznaczone do wykonywania zamocowań niekonstrukcyjnych statycznie obciążonych elementów budowlanych, w podłożach z:

- betonu zwykłego, niezarysowanego, klasy C20/25 ÷ C50/60 według normy PN-EN 206+A2:2021,
- cegieł ceramicznych pełnych, według normy PN-EN 771-1+A1:2015, o wytrzymałości na ściskanie nie mniejszej niż 20 N/mm² (klasy nie niższej niż 20).

Łączniki rozporowe wbijane TDN są przeznaczone do wykonywania wielopunktowych zamocowań niekonstrukcyjnych w betonie zwykłym, klasy C20/25 ÷ C50/60 według normy PN-EN 206+A2:2021. Zamocowania mogą być wykonywane w betonie niezarysowanym lub zarysowanym.

Ze względu na agresywność korozyjną środowiska, łączniki objęte niniejszą Krajową Oceną Techniczną należy stosować zgodnie z wymaganiami podanymi w normach PN-EN ISO 12944-2:2018, PN-EN ISO 9223:2012 i PN-EN ISO 2081:2018.

W celu wyznaczenia nośności obliczeniowych zamocowań łączników SMM i TDN na wrywanie z podłoża betonowego, należy podzielić nośności charakterystyczne na wrywanie z podłoża, podane w Załączniku C, przez współczynnik bezpieczeństwa równy 2,52.

W celu wyznaczenia nośności obliczeniowych zamocowań łączników SMM na wyrywanie z podłoża z cegły ceramicznej pełnej, należy podzielić nośności charakterystyczne na wyrywanie z podłoża, podane w Załączniku C, przez współczynnik bezpieczeństwa równy 2,5.

W celu wyznaczenia nośności obliczeniowych zamocowań łączników SMM i TDN na ścinanie, należy podzielić nośności charakterystyczne na ścinanie, podane w Załączniku C, przez współczynnik bezpieczeństwa równy 1,25.

Parametry montażu i rozmieszczenia łączników rozporowych SMM i TDN podano w Załączniku B.

W celu osadzenia łącznika rozporowego wprowadza się go do wywierconego w podłożu otworu. Otwór należy wiercić prostopadle do podłoża. Rozprężenie łączników SMM i TDN w podłożu następuje w wyniku wbicia trzpienia w tuleję lub korpus, powodując rozpór tulei (korpusu) i powstanie trwałego zakotwienia.

Łączniki rozporowe SMM i TDN powinny być stosowane zgodnie z projektem technicznym, opracowanym z uwzględnieniem polskich norm i przepisów budowlanych, ustaleń niniejszej Krajowej Oceny Technicznej oraz zgodnie z instrukcją Producenta, dotyczącą warunków wykonywania zamocowań z użyciem ww. łączników.

3. WŁAŚCIWOŚCI UŻYTKOWE WYROBU I METODY ZASTOSOWANE DO ICH OCENY

3.1. Właściwości użytkowe wyrobu

3.1.1. Nośności charakterystyczne zamocowań łączników. Nośności charakterystyczne zamocowań łączników SMM i TDN na wyrywanie z podłoża i na ścinanie podano w Załączniku C.

3.1.2. Trwałość łączników. Powłoka cynkowa o grubości nie mniejszej niż 5 μm zapewnia trwałość łączników w zakresie wynikającym z p. 2.

3.1.3. Klasyfikacja w zakresie reakcji na ogień. Łączniki zostały sklasyfikowane w klasie A1 reakcji na ogień według normy PN-EN 13501-1:2019, bez badań, zgodnie z Decyzją Komisji Europejskiej 96/603/WE (z późniejszymi zmianami).

3.2. Metody zastosowane do oceny właściwości użytkowych

3.2.1. Nośności charakterystyczne zamocowań łączników. Badanie nośności charakterystycznych zamocowań łączników należy wykonać na łącznikach osadzonych w podłożach według p. 2. Pomiaru sił należy dokonywać za pomocą urządzenia o zakresie dobranym do spodziewanej wartości siły niszczącej, umożliwiającego stałe i powolne zwiększanie siły aż do zniszczenia.

3.2.2. Trwałość łączników. Badanie grubości powłoki cynkowej łączników wykonuje się według normy PN-EN ISO 2178:2016 lub PN-EN ISO 3497:2004.

4. PAKOWANIE, TRANSPORT I SKŁADOWANIE ORAZ SPOSÓB ZNAKOWANIA WYROBU

Wyroby objęte niniejszą Krajową Oceną Techniczną powinny być dostarczane w kompletach, w opakowaniach producenta oraz przechowywane i transportowane w sposób zapewniający niezmiennosc ich właściwości technicznych.

Sposób znakowania wyrobów znakiem budowlanym powinien być zgodny z rozporządzeniem Ministra Infrastruktury i Budownictwa z dnia 17 listopada 2016 r. w sprawie sposobu deklarowania właściwości użytkowych wyrobów budowlanych oraz sposobu znakowania ich znakiem budowlanym (Dz. U. z 2016 r., poz. 1966, z późniejszymi zmianami).

Oznakowaniu wyrobu znakiem budowlanym powinny towarzyszyć następujące informacje:

- dwie ostatnie cyfry roku, w którym znak budowlany został po raz pierwszy umieszczony na wyrobie budowlanym,
- nazwa i adres siedziby producenta lub znak identyfikacyjny pozwalający jednoznacznie określić nazwę i adres siedziby producenta,
- nazwa i oznaczenie typu wyrobu budowlanego, numer i rok wydania Krajowej Oceny Technicznej, zgodnie z którą zostały zadeklarowane właściwości użytkowe (ITB-KOT-2017/0040 wydanie 3),
- numer krajowej deklaracji właściwości użytkowych,
- poziom lub klasa zadeklarowanych właściwości użytkowych,
- nazwa jednostki certyfikującej, która uczestniczyła w ocenie i weryfikacji stałości właściwości użytkowych wyrobu budowlanego,
- adres strony internetowej producenta, jeżeli krajowa deklaracja właściwości użytkowych jest na niej udostępniona.

Wraz z krajową deklaracją właściwości użytkowych powinna być dostarczana albo udostępniana w odpowiednich przypadkach karta charakterystyki i/lub informacje o substancjach niebezpiecznych zawartych w wyrobie budowlanym, o których mowa w art. 31 lub 33 rozporządzenia (WE) nr 1907/2006 Parlamentu Europejskiego i Rady w sprawie rejestracji, oceny, udzielania zezwoleń i stosowanych ograniczeń w zakresie chemikaliów (REACH) i utworzenia Europejskiej Agencji Chemikaliów.

Ponadto oznakowanie wyrobu budowlanego, stanowiącego mieszaninę niebezpieczną według rozporządzenia REACH, powinno być zgodne z wymaganiami rozporządzenia (WE) nr 1272/2008 Parlamentu Europejskiego i Rady w sprawie klasyfikacji, oznakowania i pakowania substancji i mieszanin (CLP), zmieniającego i uchylającego dyrektywy 67/548/EWG i 1999/45/WE oraz zmieniającego rozporządzenie (WE) nr 1907/2006.

5. OCENA I WERYFIKACJA STAŁOŚCI WŁAŚCIWOŚCI UŻYTKOWYCH

5.1. Krajowy system oceny i weryfikacji stałości właściwości użytkowych

Zgodnie z rozporządzeniem Ministra Infrastruktury i Budownictwa z dnia 17 listopada 2016 r. w sprawie sposobu deklarowania właściwości użytkowych wyrobów budowlanych oraz sposobu znakowania ich znakiem budowlanym (Dz. U. z 2016 r., poz. 1966, z późniejszymi zmianami) ma zastosowanie system 2+ oceny i weryfikacji stałości właściwości użytkowych.

5.2. Badanie typu

Właściwości użytkowe, ocenione w p. 3, stanowią badanie typu wyrobu, dopóki nie nastąpią zmiany surowców, składników, linii produkcyjnej lub zakładu produkcyjnego.

5.3. Zakładowa kontrola produkcji

Producent powinien mieć wdrożony system zakładowej kontroli produkcji w zakładzie produkcyjnym. Wszystkie elementy tego systemu, wymagania i postanowienia, przyjęte przez producenta, powinny być dokumentowane w sposób systematyczny, w formie zasad i procedur, włącznie z zapisami z prowadzonych badań. Zakładowa kontrola produkcji powinna być dostosowana do technologii produkcji i zapewniać utrzymanie w produkcji seryjnej deklarowanych właściwości użytkowych wyrobu.

Zakładowa kontrola produkcji obejmuje specyfikację i sprawdzanie surowców i składników, kontrolę i badania w procesie wytwarzania oraz badania kontrolne (według p. 5.4), prowadzone przez producenta zgodnie z ustalonym planem badań oraz według zasad i procedur określonych w dokumentacji zakładowej kontroli produkcji.

Wyniki kontroli produkcji powinny być systematycznie rejestrowane. Zapisy rejestru powinny potwierdzać, że wyroby spełniają kryteria oceny i weryfikacji stałości właściwości użytkowych. Poszczególne wyroby lub partie wyrobów i związane z nimi szczegóły produkcyjne muszą być w pełni możliwe do identyfikacji i odtworzenia.

5.4. Badania kontrolne

5.4.1. Program badań. Program badań obejmuje:

- a) badania bieżące,
- b) badania okresowe.

5.4.2. Badania bieżące. Badania bieżące obejmują sprawdzenie:

- a) kształtu i wymiarów,
- b) grubości powłoki cynkowej.

5.4.3. Badania okresowe. Badania okresowe obejmują sprawdzenie nośności charakterystycznych zamocowań łączników.

5.5. Częstotliwość badań

Badania bieżące powinny być prowadzone zgodnie z ustalonym planem badań, ale nie rzadziej niż dla każdej partii wyrobów. Wielkość partii wyrobów powinna być określona w dokumentacji zakładowej kontroli produkcji.

Badania okresowe powinny być wykonywane nie rzadziej niż raz na 3 lata, zgodnie z ustalonym planem badań.

6. POUCZENIE

6.1. Krajowa Ocena Techniczna ITB-KOT-2017/0040 wydanie 3 zastępuje Krajową Ocena Techniczną ITB-KOT-2017/0040 wydanie 2.

6.2. Krajowa Ocena Techniczna ITB-KOT-2017/0040 wydanie 3 jest pozytywną oceną właściwości użytkowych tych zasadniczych charakterystyk łączników rozporowych wbijanych SMM i TDN, które zgodnie z zamierzonym zastosowaniem, wynikającym z postanowień Oceny, mają wpływ na spełnienie wymagań podstawowych przez obiekty budowlane, w których wyrób będzie zastosowany.

6.3. Krajowa Ocena Techniczna ITB-KOT-2017/0040 wydanie 3 nie jest dokumentem upoważniającym do oznakowania wyrobu budowlanego znakiem budowlanym.

Zgodnie z ustawą z dnia 16 kwietnia 2004 r. o wyrobach budowlanych (Dz. U. z 2021 r., poz. 1213) wyroby, których dotyczy niniejsza Krajowa Ocena Techniczna, mogą być wprowadzone do obrotu lub udostępniane na rynku krajowym, jeżeli producent dokonał oceny i weryfikacji stałości właściwości użytkowych, sporządził krajową deklarację właściwości użytkowych zgodnie z Krajową Ocena Techniczną ITB-KOT-2017/0040 wydanie 3 i oznakował wyroby znakiem budowlanym, zgodnie z obowiązującymi przepisami.

6.4. Krajowa Ocena Techniczna ITB-KOT-2017/0040 wydanie 3 nie narusza uprawnień wynikających z przepisów o ochronie własności przemysłowej, a w szczególności ustawy z dnia 30 czerwca 2000 r. – Prawo własności przemysłowej (Dz. U. z 2021 r., poz. 324, z późniejszymi zmianami). Zapewnienie tych uprawnień należy do obowiązków korzystających z niniejszej Krajowej Oceny Technicznej ITB.

6.5. ITB wydając Krajową Ocena Techniczną nie bierze odpowiedzialności za ewentualne naruszenie praw wyłącznych i nabytych.

6.6. Krajowa Ocena Techniczna nie zwalnia producenta wyrobów od odpowiedzialności za ich prawidłową jakość, a wykonawców robót budowlanych od odpowiedzialności za ich właściwe zastosowanie.

6.7. Ważność Krajowej Oceny Technicznej może być przedłużana na kolejne okresy, nie dłuższe niż 5 lat.

7. WYKAZ DOKUMENTÓW WYKORZYSTANYCH W POSTĘPOWANIU

7.1. Raporty, sprawozdania z badań, oceny, klasyfikacje

1. LZK00-06045/22/R72NZK. Raport z badań. Zakład Konstrukcji Budowlanych, Geotechniki i Betonu ITB, Katowice 2022 r.
2. LZK00-06045/22/R71NZK. Raport z badań. Zakład Konstrukcji Budowlanych, Geotechniki i Betonu ITB, Katowice 2022 r.

3. LZK02-06045/20/R59NZK. Raport z badań. Zakład Konstrukcji Budowlanych, Geotechniki i Betonu ITB, Katowice 2021 r.
4. LZK00-06045/16/R35NZK. Raport z badań dotyczący łączników rozporowych MARCOPOL SMM i TDN. Zakład Konstrukcji Budowlanych i Geotechniki ITB, Katowice 2016.
5. LOK00-6045/11/R04OSK wydanie 2. Raport z badań dotyczący stalowych łączników rozporowych typu SMM, TDN, Laboratorium Łączników i Wyrobów Budowlanych – LOK, ITB Katowice 2011.

7.2. Normy i dokumenty związane

PN-EN 206+A2:2021	<i>Beton. Wymagania, właściwości użytkowe, produkcja i zgodność</i>
PN-EN 771-1+A1:2015	<i>Wymagania dotyczące elementów murowych. Część 1: Elementy murowe ceramiczne</i>
PN-EN 22768-1:1999	<i>Tolerancje ogólne. Tolerancje wymiarów liniowych i kątowych bez indywidualnych oznaczeń tolerancji</i>
PN-EN 13501-1:2019	<i>Klasyfikacja ogniowa wyrobów budowlanych i elementów budynków. Część 1: Klasyfikacja na podstawie badań reakcji na ogień</i>
PN-EN ISO 4042:2022	<i>Części złączne. Powłoki elektrolityczne</i>
PN-EN ISO 2081:2018	<i>Powłoki metalowe i inne nieorganiczne. Elektrolityczne powłoki cynkowe z obróbką dodatkową na żelazie lub stali</i>
PN-EN ISO 2178:2016	<i>Powłoki niemagnetyczne na podłożu magnetycznym. Pomiar grubości powłok. Metoda magnetyczna stali</i>
PN-EN ISO 3497:2004	<i>Powłoki metalowe. Pomiar grubości powłok. Metody spektrometrii rentgenowskiej</i>
PN-EN ISO 9223:2012	<i>Korozja metali i stopów. Korozyjność atmosfer. Klasyfikacja, określenie i ocena</i>
PN-EN ISO 12944-2:2018	<i>Farby i lakiery. Ochrona przed korozją konstrukcji stalowych za pomocą ochronnych systemów malarskich. Część 2: Klasyfikacja środowisk</i>
GB/T 700-2006	<i>Carbon structural steels</i>
ITB-KOT-2017/0040 wydanie 2	<i>Łączniki rozporowe, wbijane SMM i TDN</i>

ZAŁĄCZNIKI

Załącznik A.	Kształt i wymiary łączników	9
Załącznik B.	Parametry montażu i rozmieszczenia łączników	10
Załącznik C.	Nośności charakterystyczne zamocowań łączników	12

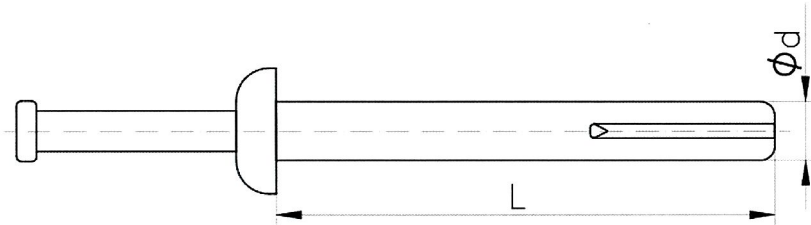
Załącznik A.

Rysunek A1. Łącznik rozporowy wbijany SMM

Tablica A1. Wymiary łączników rozporowych wbijanych SMM

Poz.	Oznaczenie łącznika	Wymiary	
		L, mm	Ød, mm
1	2	3	4
1	SMM 6 x 40	40	6
2	SMM 6 x 50	50	6
3	SMM 6 x 60	60	6

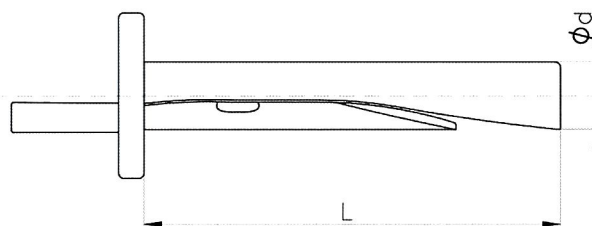
Tolerancja długości L łączników SMM 6 x 40 i SMM 6 x 50: ± 3,00 mm
 Tolerancja długości L łącznika SMM 6 x 60: ± 4,00 mm



Rysunek A2. Łącznik rozporowy wbijany TDN

Tablica A2. Wymiary łączników rozporowych wbijanych TDN

Poz.	Oznaczenie łącznika	Wymiary	
		L, mm	Ød, mm
1	2	3	4
1	TDN 6 x 35	35	6
2	TDN 6 x 65	65	6

Tolerancja długości L łączników TDN 6 x 35 i TDN 6 x 65: ± 1,50 mm

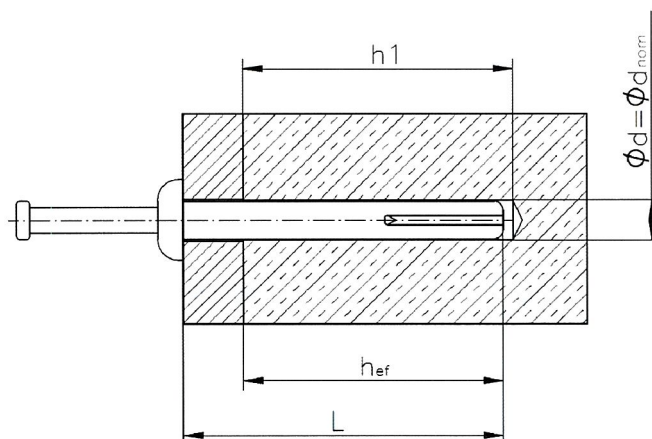
Załącznik B.



Rysunek B1. Parametry montażu łączników rozporowych wbijanych SMM

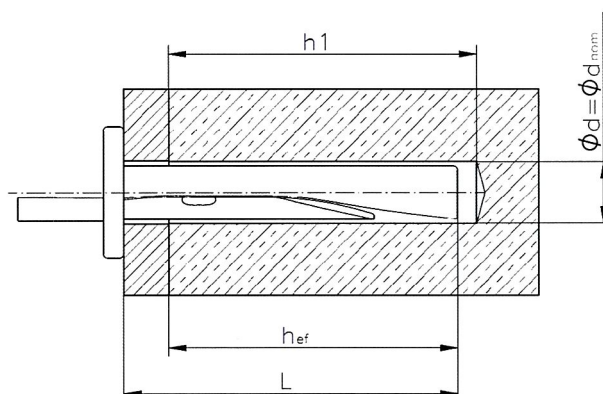

Rysunek B2. Parametry montażu łączników rozporowych wbijanych TDN

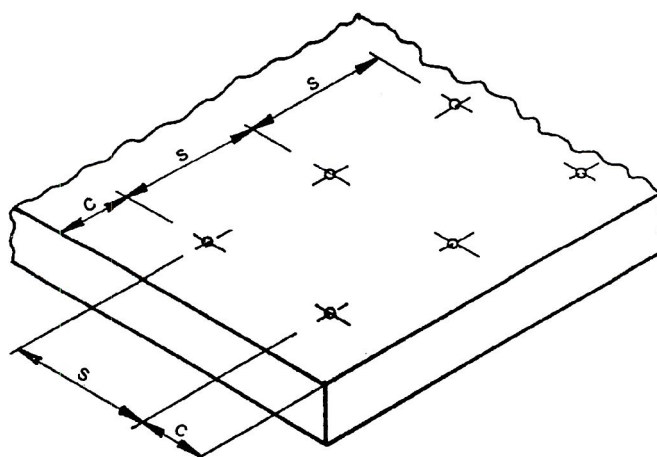

Rysunek B1. Parametry rozmieszczenia łączników rozporowych wbijanych SMM i TDN w podłożu
 s – rozstaw osiowy łączników, c – odległość łącznika od krawędzi podłoża

Tablica B3. Parametry montażu i rozmieszczenia łączników rozporowych wbijanych SMM i TDN w podłożu

Poz.	Parametry		Oznaczenie łącznika	
			SMM	TDN
1	2		3	4
1	Nominalna średnica wiertła	d_{nom} [mm]	6	6
2	Głębokość wierconego otworu	h_1 [mm]	35	35
3	Efektywna głębokość zakotwienia	h_{ef} [mm]	30	30
4	Minimalna grubość podłoża	h_{min} [mm]	80	80
5	Minimalny rozstaw łączników	s_{min} [mm]	250	250
6	Minimalna odległość łącznika od krawędzi podłoża	c_{min} [mm]	150	150

Załącznik C.

Tablica C1. Nośności charakterystyczne zamocowań łączników rozporowych wbijanych SMM i TDN na wrywanie z podłoża $N_{R,k}$ i na ścinanie $V_{R,k}$

Poz.	Oznaczenie łącznika	Rodzaj podłoża	h_{ef} , mm	Nośność charakterystyczna na wrywanie z podłoża $N_{R,k}$, kN i ścinanie $V_{R,k}$, kN
1	2	3	4	5
1	SMM	Cegła ceramiczna pełna ¹⁾	30	2,0
2	SMM	Beton zwykły ²⁾ , niezarysowany	30	2,0
3	TDN	Beton zwykły ²⁾ , zarysowany i niezarysowany	30	1,5

¹⁾ cegła ceramiczna pełna klasy 20 według normy PN-EN 771-1:2015
²⁾ beton zwykły klasy C20/25 ÷ C50/60 według normy PN-EN 206+A2:2021